

Lectura 15

El cerebro necesita protección

<https://envejeceractivos.com/el-cerebro-necesita-proteccion/>

El libro Neuroderechos, del experto en las funciones cerebrales Rafael ...
Yuste, plantea que el mejor conocimiento del código neuronal se ha ...
convertido en una amenaza para la privacidad de la mente. Y es que el ...
desarrollo tecnológico abre la puerta a nuevas posibilidades en cuanto a ...
la comprensión y modificación de la actividad cerebral. ...

En la actualidad existen dispositivos capaces de registrar las señales ...
neuronales, estimular ciertas áreas del cerebro e, incluso, interpretar ...
patrones mentales. Son de uso común en campos como la medicina o la ...
investigación científica. Y hay que admitir que sus logros son notables ...
con respecto a la mejora de patologías vinculadas al sistema nervioso ...
central. ...

No obstante, su empleo ofrece problemas éticos de alcance y pone de ...
relieve la necesidad de un marco jurídico que regule posibles abusos. El ...
objetivo no es otro que garantizar que el avance de la ciencia no vulnere ...
la autonomía y dignidad de las personas. No es un freno al progreso. Se ...
trata de unir este con normas que preserven los valores en los que se ...
fundamenta la vida humana. ...

Repase atentamente la lectura; después, escriba a la derecha cuántas ...
veces aparece la letra l (ele) en cada línea y súmelas.

1. Señale los números diferentes a 123, 234, 345, 456, 567, 678 y 789.

234	567	987	456	123	345	789	678	780
789	678	234	123	567	567	679	456	345
678	133	789	345	457	456	123	345	234
345	789	123	456	678	789	567	678	882
687	567	789	346	456	543	234	345	567
123	234	678	789	234	345	123	432	234
345	789	431	567	235	678	456	234	123
321	456	345	234	567	789	124	123	345

2. Indique cuál es la palabra intrusa en cada fila (de izquierda a derecha).

Collar	Pulsera	Gorro	Pendientes	Diadema	Anillo
Silla	Mesa	Zapatero	Armario	Cocina	Butaca
Sardina	Bacalao	Merluza	Atún	Salmón	Gaviota
Galgo	Perro	Bóxer	Chihuahua	Mastín	Dóberman
Rosa	Clavel	Margarita	Tulipán	Lirio	Hoja
Cobre	Zinc	Hierro	Granito	Mercurio	Titanio
Madrid	Alemania	Venezuela	México	Francia	Chile

3. Cambie la posición de tres líneas para lograr tres cuadrados.

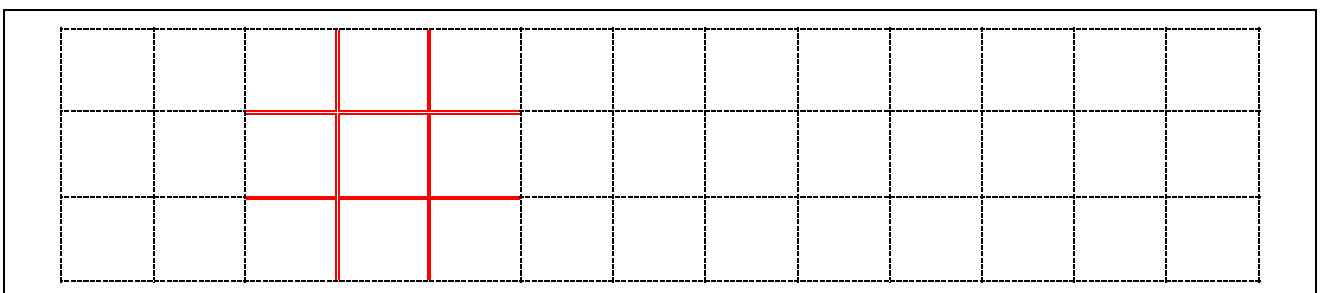

4. Encuentre una palabra que cumpla las condiciones indicadas.

Tiene más de 6 letras, acaba en n, lleva tilde y no contiene b, c, ni d.

Saldrán	Turbión	Loción	Jazmín	Ocasión	Pichón
Biberón	Fogón	Devoción	Posición	Sorbían	Roscón
Jardín	Porción	Tobogán	Unión	Porción	Subirán
Oración	Agujón	Embrión	Tiburón	Volcán	Ovación

5. Sitúe los números 5, 10, 15, 20, 25 y 30 en los espacios vacíos de modo que las esquinas de los 3 cuadros grandes y de los 2 pequeños sumen siempre 60.

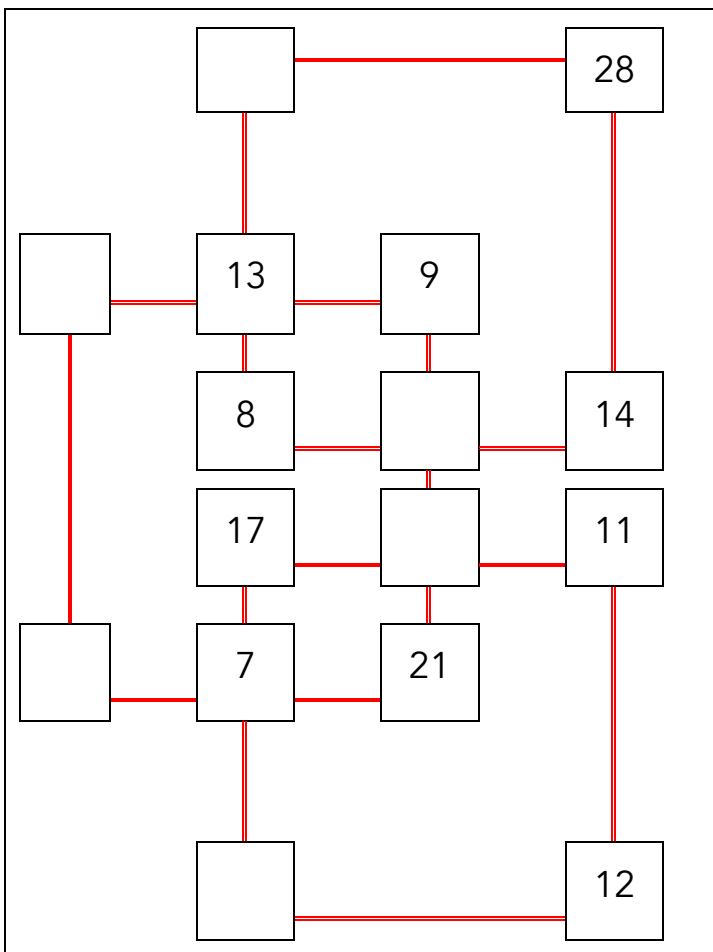

6. Descubra cuántas veces se puede ver el número 8 1 0 0 en horizontal y vertical. _____

8	1	0	0	8	0
0	8	1	8	0	1
8	0	8	1	1	8
1	8	1	0	8	0
0	1	8	0	0	1
0	8	8	1	0	0
8	0	8	0	8	1
1	8	1	0	0	8
0	8	0	8	1	8
8	1	8	0	8	1
1	8	1	0	0	0
8	1	1	1	8	0
1	0	8	8	0	1

7. Relacione cada palabra de la izquierda con otra de la misma línea, como en el ejemplo, e indique cuál es su correspondencia. _____.

<u>REBAJA</u>	Abeja	<u>Jarabe</u>	Jabón	Bajara	Cajera
ESPADA	Además	Mesada	Espera	Pasead	Aprese
CUERDA	Educar	Crudeza	Cuervo	Cuevas	Cuerpo
GRADOS	Ruegos	Logros	Drogas	Hogar	Rodar
ESPINA	Panal	Pienso	Opina	Panel	Piensa
DESVÁN	Senda	Vendas	Nevada	Nuevas	Naves
CUARTA	Cuadra	Rauda	Cuadra	Actuar	Curada
FIESTA	Fiaste	Final	Finada	Festón	Asiento

8. Responda la pregunta.

¿Cuántos años bisiestos hubo entre 2000 y 2024? _____

9. Descubra dos cuadros con las mismas figuras. _____.

1	2	3
4	5	6

Each box contains a collection of 12 different geometric and symbolic shapes, including hearts, suns, clouds, arrows, and various polygons. The task is to identify which two boxes contain the same set of shapes.