

Lectura 42 s

*La buena fama (I)*

Novela de Juan Valera (1842 – 1905)

<https://www.cervantesvirtual.com/obra-visor/la-buena-fama--0/html/>

En la populosa capital **d**e un reino que me sería **d**ifícil señalar hoy en el **d**e 2  
mapa, vivía, hará ya lo menos seis o siete siglos, una honrada viuda, tan **d**e 2  
hidalga como pobre, y agobiadísima, si no por lo avanzado **d**e su edad, **d**e 6  
por **d**esengaños, enfermedades y otras **d**esventuras. Su **d**ifunto esposo **d**e 5  
había sido caballero tan cabal, que los **d**e su época pudieron mirarse en él **d**e 3  
como en limpio espejo y tomarle por norma, **d**echado y cifra **d**e las **d**e 3  
caballerescas excelencias, ya que, sobre ser gentil, elegante, **d**iscreto y ágil, **d**e 1  
**d**escollaba en bizarrías y arrestos. Había recorrido muchas tierras remotas **d**e 2  
buscando aventuras entre pueblos **d**e diverso sentir y pensar **d**e los que el **d**e 4  
suyo tenía. Y en sus altas empresas militares, con frecuencia felices, había **d**e 0  
alcanzado envidiable gloria y garbeado además no cortos provechos. **d**e 4

**D**eslució, no obstante, tan buenas condiciones y prendas tan raras la **d**e 3  
inclinación irresistible **d**e este caballero al lujo, a los banquetes, a las daifas **d**e 2  
y bagazas y, lo que es peor, a los dados y a otros juegos **d**e azar y envite. **d**e 3

**D**io esto lamentable ocasión a su prematura y **d**esastrosa muerte, a los **d**e 4  
años **d**e su boda, consumida su hacienda y **d**errochado el **d**ote **d**e su mujer, **d**e 8  
a quien **d**ejó encinta y en la mayor miseria y abandono ../. **d**e 2

Repase atentamente la lectura; después, escriba a la derecha cuántas **d**e 54  
veces aparece la letra d (de) en cada línea y súmelas.

1. Subraye en cada fila (de izquierda a derecha) la palabra contraria (antónima) a la escrita con mayúsculas.

ILUSIÓN	Espacio	<u>Desánimo</u>	Veloz	Altitud	Aspecto
PRINCIPIO	Silla	Puerto	Grandeza	Tazón	<u>Fin</u>
MISERIA	Dinero	Techo	<u>Fortuna</u>	Grande	Altavoz
BENEFICIO	Pequeño	Agudo	Espejo	<u>Perjuicio</u>	Rotura
TALENTO	Siervo	Moneda	<u>Ignorancia</u>	Tren	Ingenio
PROBLEMA	Trozo	<u>Solución</u>	Pestaña	Saber	Números
LUMINOSO	Bombilla	Cabeza	Lógico	<u>Oscuro</u>	Agudo
COMPLEJO	<u>Sencillo</u>	Avión	Propiedad	Solidez	Rápido
DIVISIÓN	Noche	Planeta	Domingo	Raíz	<u>Unión</u>
LIGERO	Nido	Ejemplo	<u>Pesado</u>	Título	Fuente
INSÓLITO	<u>Habitual</u>	Soledad	Cocina	Germen	Gracia

2. Añada el número que falta en cada columna para que se cumpla el resultado.

80	78	76	74	72	105	70	68
--	--	+	+	+	+	+	+
79	77	<u>71</u>	75	73	71	<u>25</u>	67
+	+	+	--	+	--	--	+
66	<u>107</u>	64	62	<u>47</u>	58	56	<u>34</u>
+	--	--	+	--	--	+	--
57	55	53	<u>16</u>	51	49	47	45
--	+	--	+	--	+	+	--
<u>23</u>	38	36	34	32	<u>30</u>	28	26
=	=	=	=	=	=	=	=
101	91	122	137	109	99	114	98

3. Descubra la pelota diferente a las demás.

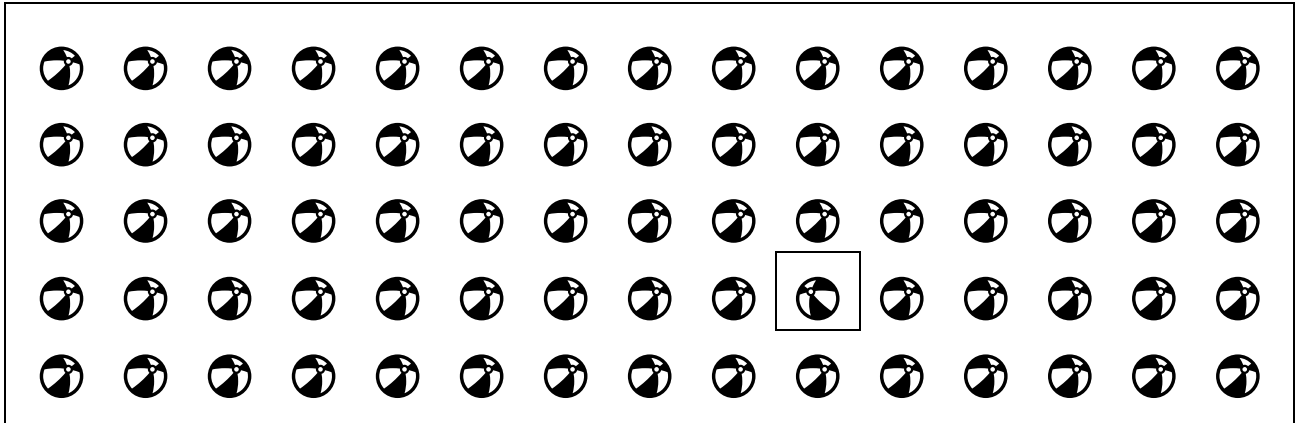

4. Sitúe los números 8, 10, 20, 30, 40 y 50 en los espacios vacíos de modo que las esquinas de los 3 cuadros grandes y de los 2 pequeños sumen siempre 86.

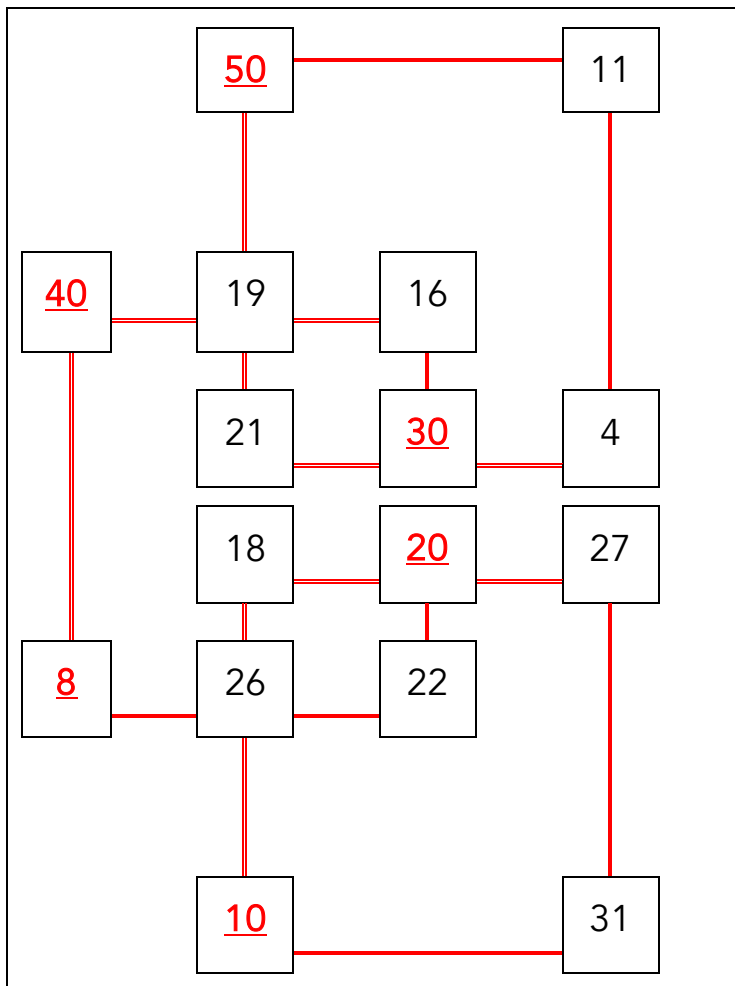

5. Escriba nombres de alimentos con 5 letras que comiencen por la letra indicada.

A	<u>ARROZ</u>
B	<u>BERRO</u>
C	<u>CACAO</u>
F	<u>FRESA</u>
H	<u>HUEVO</u>
J	<u>JAMÓN</u>
L	<u>LECHE</u>
M	<u>MELÓN</u>
P	<u>POLLO</u>
Q	<u>QUESO</u>
S	<u>SEPIA</u>
T	<u>TRIGO</u>
Y	<u>YOGUR</u>

6. Sustituya cada número por la letra correspondiente y descubra una frase y el nombre de su autor.

1 P	2 A	3 N	4 E	5 R	6 L	7 K
8 C	9 S	10 H	11 J	12 Q	13 U	
14 B	15 M	16 I	17 Y	18 V	19 O	20 D

<u>P</u>	<u>A</u>	<u>R</u>	<u>A</u>		<u>V</u>	<u>I</u>	<u>A</u>	<u>J</u>	<u>A</u>	<u>R</u>		<u>L</u>	<u>E</u>	<u>J</u>	<u>O</u>	<u>S</u>
1	2	5	2		18	16	2	11	2	5		6	4	11	19	9

<u>N</u>	<u>O</u>		<u>H</u>	<u>A</u>	<u>Y</u>		<u>M</u>	<u>E</u>	<u>J</u>	<u>O</u>	<u>R</u>		<u>N</u>	<u>A</u>	<u>V</u>	<u>E</u>
3	19		10	2	17		15	4	11	19	5		3	2	18	4

	<u>Q</u>	<u>U</u>	<u>E</u>		<u>U</u>	<u>N</u>		<u>L</u>	<u>I</u>	<u>B</u>	<u>R</u>	<u>O</u>				
	12	13	4		13	3		6	16	14	5	19				

<u>E</u>	<u>M</u>	<u>I</u>	<u>L</u>	<u>Y</u>		<u>D</u>	<u>I</u>	<u>C</u>	<u>K</u>	<u>I</u>	<u>N</u>	<u>S</u>	<u>O</u>	<u>N</u>		
4	15	16	6	17		20	16	8	7	16	3	9	19	3		

7. ¿Qué palabra es?

Comienza por B:

Objeto pequeño y de poco valor. Baratija

8. Coloree el camino que une la almohada con la cama.